

HALTEN

www.halten.ru

РУКОВОДСТВО ПО ЭКСПЛУАТАЦИИ



F1

Качество. Надежность. Стиль

О данном руководстве

Поздравляем вас с приобретением электросамоката!

- С целью обеспечения безопасности при управлении электросамокатом (в дальнейшем именуемым «устройство»), пожалуйста, перед началом эксплуатации внимательно изучите данное руководство.
- Знание основных предупреждений и рекомендаций, описанных в руководстве, поможет вам более уверенно и безопасно управлять электросамокатом.
- Пожалуйста, обращайтесь особое внимание на разделы, отмеченные словом «Внимание» и «Рекомендации».
- При наличии вопросов, связанных с эксплуатацией устройства, пожалуйста, свяжитесь с вашим поставщиком.

Рекомендации:

1. Управление устройством детьми в возрасте до 14 лет должно осуществляться исключительно под присмотром взрослых.
2. Управление устройством лицами с нарушениями умственной деятельности и координации движений запрещено.
3. Перед началом эксплуатации устройства, пожалуйста, внимательно изучите данное руководство и принципы безопасного управления.

Внимание!

Неправильная эксплуатация электросамоката и/или отказ от изучения данного руководства могут стать причиной серьезных травм. Поставщик не несет какой-либо ответственности за любой ущерб, причиненный вследствие неправильной эксплуатации устройства.

Содержание

Описание устройства	3
Панель управления	4
Сборка и проверка	5
Складывание	6
Технические характеристики	7
Правила зарядки аккумулятора	8
Техника безопасности при эксплуатации устройства	10
Обслуживание и хранение	12
Мероприятия по проверке электросамоката до и после поездки	14
Послепродажное обслуживание	16
Комплект поставки	17

Описание устройства



Панель управления

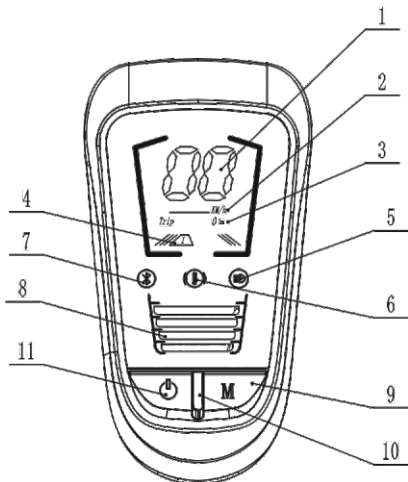

1. Скорость
2. Единицы измерения скорости (км/ч, миль/ч)
3. Общий пробег / пробег за текущую сессию
4. Передача (1, 2, 3)
5. Фара (вкл / выкл)
6. Индикация неисправностей
7. Индикация Bluetooth
8. Уровень заряда батареи
9. Кнопка переключатель передач / кнопка переключения пробега
10. Световая индикация

Управление функциями бортового компьютера

1. Длительное нажатие кнопки выключения питания для включения или выключения электросамоката.
2. Короткое нажатие на кнопку включения питания для включения или выключения фары и подсветки.
3. Короткое нажатие на кнопку переключения передач для переключения между 1, 2, 3 передачей.
4. Длительное нажатие на кнопку переключения передач для переключения индикации между общим пробегом и пробегом текущей сессии.

Внимание:

Изменение настроек панели управления может привести к возникновению дополнительных рисков. При необходимости изменения настроек обратитесь к квалифицированному специалисту или авторизованному дилеру.

Сборка и проверка

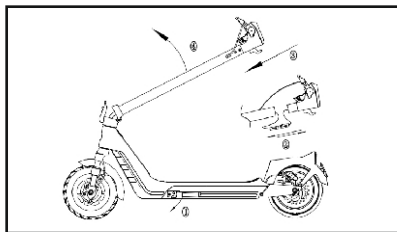

Шаг 1:

после того как вы достанете электросамокат из коробки, поставьте его на ровную поверхность. Откройте крышку рулевой стойки и соедините коннекторы кабеля рулевой стойки и руля, затем вставьте основание руля в рулевую стойку, зафиксируйте конструкцию до характерного звука щелчка.

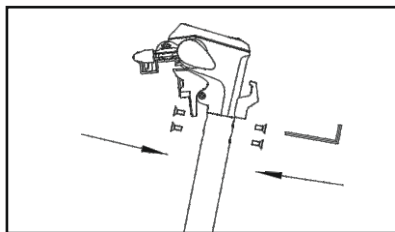

Шаг 2:

закрепите руль и рулевую стойку винтами, используя шестигранный ключ.

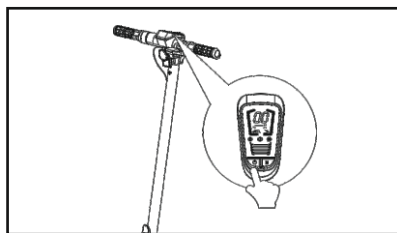

Шаг 3:

Проверка электросамоката.

- 3.1. Включите электросамокат
- 3.2. Переключите передачи (1, 2, 3)
- 3.3. Включите переднюю фару

Складывание

Складывание и переноска

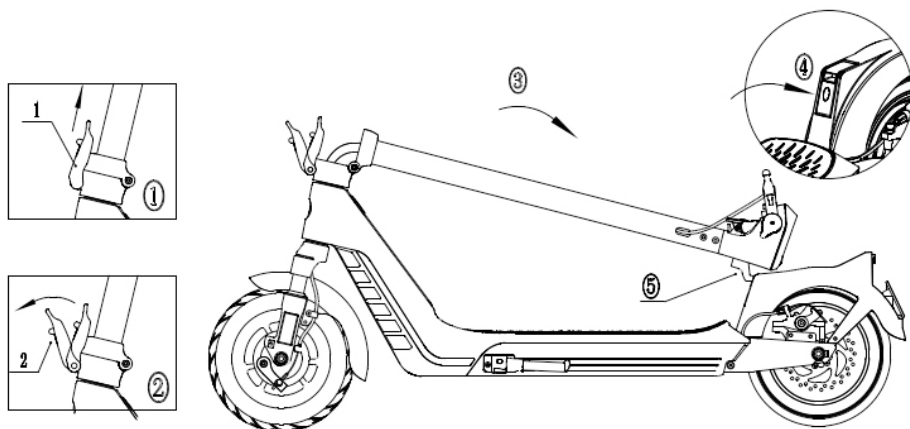

Перед складыванием выключите питание.

Поднимите предохранитель механизма складывания, затем медленно опустите рулевую стойку к заднему крылу. Поднимите фиксатор заднего крыла и соедините его с крючком фиксации на рулевой стойке.

Технические характеристики

Характеристики	
Тип электросамоката	Взрослый
Максимальная скорость	до 35 км/ч *
Пробег на одном заряде	до 40 км *
Мощность двигателя	500 Вт
Аккумулятор	Li-Ion 48 В, 10.4 А·ч
Время зарядки	5 часов
Балансировка напряжения ячеек АКБ	Нет
Датчик перегрева АКБ	Есть
Контроллер	21 А
Привод	Задний
Освещение	Светодиодная фара
Амортизация	Нет
Передний тормоз	Барабанный
Задний тормоз	Дисковый, рекуперативный
Тип колёс	Надувные, камерные
Диаметр колес	10 дюймов
Давление в колёсах	50 psi (3.4 атм)
Дорожный просвет	11 см
Высота рулевой стойки	100 см
Максимальная нагрузка	120 кг
Материал рамы	Алюминий
Возможность установки сиденья	Нет
Габариты и вес	
Масса нетто	18 кг
Масса брутто	22 кг
Размеры упаковки	1277x250x570 мм
Размеры в сложенном состоянии	1223x467x522 мм
Размеры в разложенном состоянии	1223x467x1201 мм
Характеристики зарядного устройства	
Напряжение на вход	100/240 В AC
Частота электросети	50/60 Гц
Выходное напряжение	54.6 В
Выходной ток	2 А

*Указаны максимально возможные характеристики, замер выполнен при скорости не выше 20 км/ч и весе пилота не более 70 кг. по равнинной местности с гладким покрытием при благоприятных погодных условиях.



Отказ от ответственности:

Соблюдайте местные и федеральные законы и правила езды.
Производитель не несет ответственности за последствия превышения скорости водителем самоката.

Правила зарядки аккумулятора

1. Перед зарядкой, пожалуйста, убедитесь, что розетка сухая, работоспособная, без каких-либо посторонних предметов и соответствует требованиям (100В-240В/50-60 Гц).
2. Зарядку аккумулятора необходимо осуществлять в недоступном для детей месте.

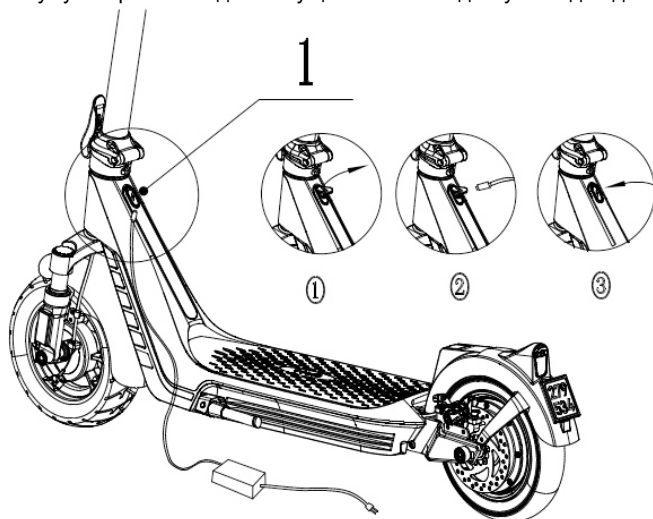

3. Включите зарядное устройство в сеть, откройте заглушку разъема для зарядки (см. рисунок), подключите к разъему зарядное устройство..
4. Индикатор зарядки: красный — аккумулятор заряжается, зеленый — аккумулятор заряжен полностью.
5. Если включен зеленый светодиод, это означает, что зарядка завершена и необходимо отключить зарядное устройство.
6. При подключении зарядного устройства к разъему может наблюдаться небольшое искрение из-за разности напряжений. Это не является неисправностью.
5. Напряжение питания зарядного устройства электросамоката - 220В. Сетевые скачки напряжения могут повредить электронные системы его защиты, поэтому правилами безопасности запрещается заряжать устройство без применения дополнительной защиты - стабилизаторов напряжения и оставлять его без присмотра.
6. При неиспользовании устройства в течение длительного периода времени необходимо заряжать аккумуляторную батарею не реже 1 (одного) раза в два месяца и не допускать уровня ее заряда ниже 50%.
7. Максимальный ток заряда батареи - 2А.
8. Не заряжайте аккумулятор в зонах с высокой влажностью воздуха.
9. Не запускайте электродвигатель при зарядке аккумулятора.
10. Неправильное хранение или зарядка аккумулятора могут привести к его повреждению и выходу из строя.
11. В случае повреждения аккумулятора существует опасность его протечки. Избегайте контакта с вытекающим веществом.
12. Рекомендуемая температура эксплуатации электросамоката от 0 до +40°C.

Правила зарядки аккумулятора

Внимание!

- Рекомендуется использовать только оригинальное зарядное устройство.
При использовании неоригинальных зарядных устройств не гарантируется качественная и безопасная зарядка аккумулятора
- Неисправность зарядного устройства может стать причиной возникновения пожара. Отключайте зарядное устройство от электросети, если оно остается без присмотра
- Использование зарядного устройства детьми допускается только под присмотром взрослых
- Запрещается прикасаться к штекеру зарядного устройства во время работы, а также в течение 10 секунд после его отключения

Техника безопасности при эксплуатации устройства

Безопасное вождение

1. Управляя самокатом, вы рискуете получить травмы или повреждения от потери управления, наезда на различные рода препятствия, столкновения с движущимися объектами. Возможны несчастные случаи и падения.
2. Запрещается управлять самокатом без защитной экипировки: защитного шлема, моточерепахи, наколенников, налокотников, перчаток.
3. Настоятельно не рекомендуется передвигаться на самокате со скоростью выше 25 км/ч.
4. Запрещается передвигаться на электросамокате по дорогам, предназначенным для движения автомобилей.
5. Электросамокат не является водонепроницаемым, поэтому его эксплуатация в дождливую или снежную погоду, на ледяной или влажной дороге не допускается. Гарантия не распространяется на повреждения, связанные с воздействием воды.
6. Запрещается пользоваться устройством беременным женщинам и инвалидам.
7. Запрещается передвижение в состоянии алкогольного и наркотического опьянения, а также под действием любых препаратов, замедляющих реакцию.
8. Рекомендуемый минимально допустимый возраст водителя – 14 лет.
9. Выбирайте безопасные маршруты и заранее оценивайте ситуацию при движении.
10. Руководствуйтесь правилами передвижения на подобного рода устройствах в вашем регионе.
11. При разгоне или торможении необходимо контролировать центр тяжести (предотвращать перенос массы тела вперед либо на руки), поскольку это может привести к падению.
12. При езде стоя необходимо ставить ноги друг за другом, поскольку такое положение обеспечивает максимальную устойчивость и безопасность при движении.
13. При поворотах тело водителя должно быть параллельно рулю. Перед совершением поворота необходимо оценить дорожную обстановку и убедиться в безопасности маневра.

Техника безопасности при эксплуатации устройства

14. При торможении следует контролировать центр тяжести, перенося его назад. Игнорирование данного правила может привести к опрокидыванию самоката вперед либо к повреждению тормозной системы и системы рулевого управления.

15. Никогда не слушайте плеер или радиоприемник через наушники во время езды. Это отвлекает вас от происходящего на дороге, что может быть очень опасно.

16. Всегда контролируйте вашу скорость движения.

17. Передвижение на устройстве с грузом не допускается. Передвижение на устройстве двух и более человек не допускается.

18. Всегда внимательно следите за дорогой: рытвины, решетки водостока, мягкие и глубокие обочины могут стать причиной аварий и, как следствие, травм. Преодолевать железнодорожное полотно или решетки водостока нужно осторожно. Если нет уверенности в состоянии дороги, лучше преодолите такой участок или препятствие пешком, самокат катите рядом с собой.

19. Всегда соблюдайте необходимую для остановки дистанцию до подвижного или неподвижного объекта. Соотносите необходимый тормозной путь и условия торможения с состоянием дороги.

20. Езда ночью или в других условиях ограниченной видимости очень опасна. Ваш самокат укомплектован передней фарой и задним фонарем, которые должны быть чистыми в темное время суток. Для того чтобы сделать себя более видимым ночью, надевайте яркую одежду со светоотражающими полосками.

21. Как любое механическое устройство, каждый самокат и деталь, установленная на него, имеет ограниченный срок эксплуатации, зависящий от условий эксплуатации и нагрузок. Кроме того, это зависит от конструкции, применяемых материалов и от периодичности обслуживания. Ваш самокат не предназначен для прыжков, выполнения трюков, спуска с крутых гор или любых других экстремальных способов катания.

Поломки, вызванные неправильной эксплуатацией или ремонтом самоката, влекут за собой снятие самоката с гарантии. Падения приводят к повышенным нагрузкам на самокат и его компоненты. Рамы или компоненты под воздействием высоких нагрузок могут приобрести преждевременную усталость, которая вызовет их непредсказуемое разрушение. Такая поломка может привести к потере управления и, как следствие, серьезным травмам или даже летальным исходам.

Регулярно проверяйте самокат на предмет обнаружения следов повышенных нагрузок.

Внимание!

Перед началом эксплуатации устройства необходимо обязательно ознакомиться с руководством по эксплуатации. При несоблюдении вышеупомянутых рекомендаций всю ответственность за возможные последствия несет покупатель или лицо, управляющее электросамокатом.

Обслуживание и хранение

Очистка и хранение электросамоката

Для очистки поверхностей электросамоката используйте ветошь, смоченную чистой водой. Для удаления стойких пятен нанесите зубную пасту, после чего протрите это место влажной ветошью. Для удаления царапин с пластиковых элементов воспользуйтесь шлифовальной бумагой или другим абразивным материалом.

Внимание!

- Очистка устройства струей воды, а также погружение его в воду не допускается. Нарушение данного правила может привести к выходу из строя электрических узлов устройства.

Примечание: не используйте спирт, бензин, керосин или другие агрессивные химические растворы, поскольку они могут повредить внешний вид и внутренние элементы электросамоката. Перед очисткой убедитесь, что электросамокат выключен, кабель питания отсоединен, а крышка разъема для зарядки закрыта; в противном случае существует риск поражения электрическим током или серьезного повреждения электросамоката вследствие проникновения воды.

Запрещается хранение электросамоката в индивидуальных жилых домах, квартирах и жилых комнатах, лестничных клетках, в цокольных этажах, в подвальных и чердачных помещениях, на балконах и лоджиях.

При возгораниях тушить с помощью порошкового огнетушителя, не тушить водой.

Хранить электротранспорт следует в помещениях, оборудованных автоматическими порошковыми огнетушителями.

Следует избегать длительного хранения электросамоката на улице, поскольку воздействие солнечных лучей, а также высоких и низких температур ускорит ухудшение внешнего вида и состояния покрышек, а также сократит срок службы электросамоката и аккумулятора.

Хранить устройство только в теплом помещении с температурой не ниже 10°C. С целью предотвращения глубокого разряда аккумулятора перед помещением устройства на хранение следует выполнить полную зарядку. При хранении рекомендуется заряжать аккумулятор не реже одного раза в два месяца.

Обслуживание и хранение

Устойчивость рулевой стойки

Если рулевая стойка дрожит при езде, подтяните два болта на механизме складывания торцевым ключом.



Переноска и транспортировка

Транспортировку электросамоката следует осуществлять в сложенном состоянии, при переносе необходимо держать его за рулевую стойку, как показано на картинке ниже. Электросамокат необходимо переносить за рулевую стойку одной или двумя руками.

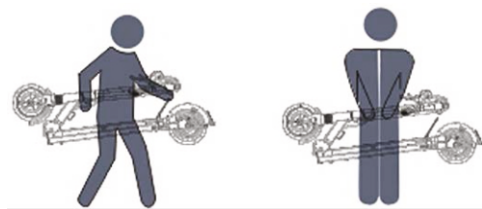

Внимание!

- Самостоятельная разборка устройства не допускается. В противном случае возможно получение травм. Кроме того, несанкционированное вмешательство в устройство приведет к аннулированию гарантии.

Мероприятия по проверке электросамоката до и после поездки

1. Тормозная система

Перед началом движения убедитесь в том, что тормозное усилие достаточно для эффективного торможения, а также в надлежащем функционировании тормозной системы.

Если тормозное усилие недостаточно, следует отказаться от управления электросамокатом и принять меры по устранению неисправности.

При проверке убедитесь, что тормозная колодка не изношена, а тормозной трос не ослаблен и не поврежден.

Тормозной трос является изнашивающейся деталью, при этом интенсивность его износа зависит от условий эксплуатации и манеры вождения пользователя. Если при нажатии на ручку тормоза возникает ощущение, что он застрял, или при работе тормозной системы слышен необычный звук, проверьте тормозной трос на предмет обрыва, износа, повреждения или деформации.

Обрыв или повреждение тормозного троса возможны в случае многократного неаккуратного складывания электросамоката и могут привести к неожиданному отказу тормозной системы. Перед поездкой обязательно проверяйте состояние троса, а при повреждении незамедлительно производите его замену.

Убедитесь, что болты, гайки и крепежные элементы тормозной системы не ослаблены, а тормозной диск не деформирован и не поврежден.

2. Проверка давления в шинах и неравномерности их износа

Осмотрите переднюю и заднюю шины. Проверьте давление, обратите внимание на степень их износа, а также проверьте на предмет прокола. При эксплуатации всегда следует поддерживать надлежащее давление в шинах. При снижении давления пробег электросамоката на одной зарядке аккумулятора сокращается, а вероятность прокола или другого повреждения шин увеличивается.

Пониженное давление может привести к неравномерному износу шин, а также создает потенциальную опасность во время резкого торможения. Эксплуатация электросамоката с изношенными или поврежденными шинами не допускается. Замену изношенных или поврежденных шин следует выполнять своевременно.

Мероприятия по проверке электросамоката до и после поездки

3. Проверка надежности соединений

Все соединения электросамоката, такие как механизмы складывания руля или рулевой стойки, следует подвергать периодической проверке. Перед поездкой следует тщательно проверять все соединения. Проверьте механизмы складывания на предмет люфта, а резьбовые соединения — на предмет ослабления. В целях безопасности все резьбовые соединения должны быть затянуты надлежащим образом, а механизмы складывания не должны иметь избыточных люфтов.

4. Определение необходимости замены деталей и узлов

Изнашивающиеся детали и узлы электросамоката, такие как шины, трубки, тормозной диск, тормозная колодка, тормозной трос, кронштейны, вилки и т.д., требующие периодического осмотра и замены, имеют различный ресурс и подлежат замене в разное время. В связи с этим, требуется выполнение периодических проверок и технического обслуживания электросамоката с определением степени износа и необходимости замены каждой детали или узла.

Послепродажное обслуживание

Производитель предоставляет пользователю гарантию на электросамокат. Если устройство используется в соответствии с гарантийными условиями, пользователю гарантируется его бесплатное обслуживание в течение гарантийного периода. Гарантийные мероприятия проводятся бесплатно, однако покупатель самостоятельно оплачивает транспортировку устройства.

1. Серийный номер, последовательность из 10 символов, обычно сопровождается штрих-кодом и является уникальным идентификатором продукта. Он используется для отслеживания качества, послепродажного обслуживания, страховых претензий, подтверждения утери и других случаев. Пожалуйста, запишите и сохраняйте серийный номер. Вы можете найти серийный номер изделия на наружной упаковке устройства, гарантийном талоне и корпусе электросамоката.
2. Гарантийный ремонт и обслуживание производится в сервисном центре Продавца (посмотреть их расположение и уточнить график работы можно на сайте производителя www.halten.ru) в срок, не превышающий 45-ти дней со дня приема оборудования в сервисный центр Продавца.
3. В течение всего срока гарантии Покупателю необходимо сохранять документы, подтверждающие факт приобретения оборудования. Для гарантийного и сервисного обслуживания электросамокат предъявляется в чистом виде.

Примечание: нижеперечисленные случаи являются негарантийными и требуют оплаты операций по ремонту и обслуживанию:

1. Несоблюдение инструкций и мер предосторожности.
2. Неправильная сборка или выход из строя по причине неправильного обслуживания пользователем.
3. Проведение ремонта в неавторизованном сервисе или установка неоригинальных запасных частей.
4. Нарушение целостности гарантийных пломб на устройстве, а так же его любые модификации в неавторизованных сервисных центрах.
5. Повреждение компонентов устройства по причине несвоевременной замены деталей, подверженных износу.
6. Прокол шины посторонними предметами.
7. Повреждение устройства по причине перегрузки, наезда на препятствие, движения в экстремальных условиях.
8. Повреждения, вызванные форс-мажорными обстоятельствами (например, пожар, землетрясение, наводнение, разряд молнии).
9. Компоненты, подверженные естественному износу при эксплуатации, не подлежат бесплатному обслуживанию.
10. Повреждения, вызванные попаданием влаги внутрь устройства или на отдельные его элементы.

Комплект поставки

Комплект поставки электросамоката:

Электросамокат: 1 шт.

Зарядное устройство: 1 шт.

Руководство по эксплуатации: 1 шт.

Сервисная книжка: 1 шт.

Набор ключей: 1 компл.

В случае отсутствия или неисправности каких-либо элементов при получении устройства, пожалуйста, незамедлительно свяжитесь с вашим поставщиком.

Удачного пользования!

Внимание!

Производитель непрерывно модифицирует выпускаемую продукцию и оставляет за собой право изменять характеристики товара, его внешний вид и комплектность без предварительного уведомления продавца.

HALTEN

www.halten.ru